

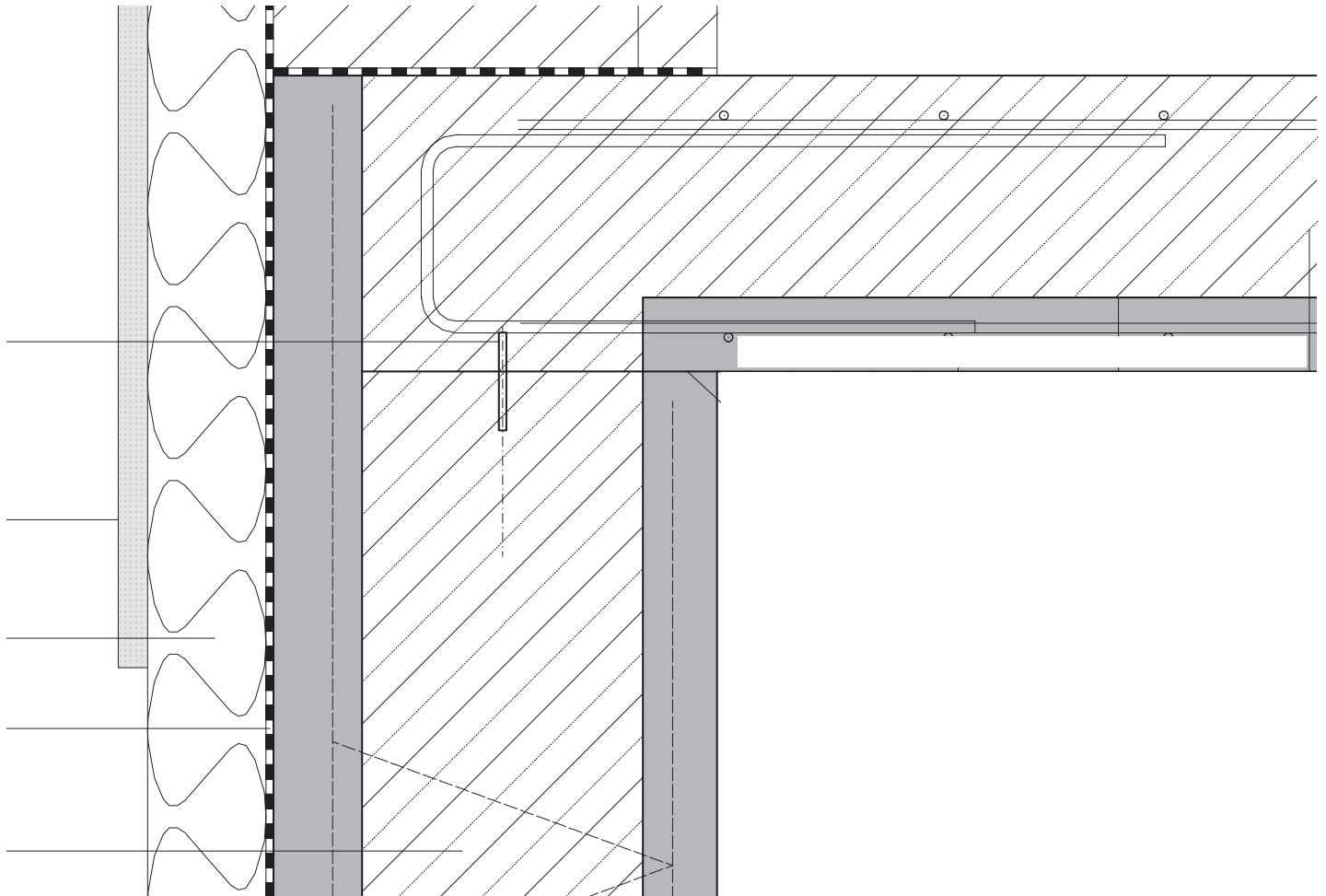

**KOMZET
BAU BÜHL**

Kompetenzzentrum
der Bauwirtschaft



Technische Zeichnungen Elementwand als „Weiße Wanne“



Berufsförderungswerk
der Südbadischen
Bauwirtschaft GmbH

Inhalt

Legende	4
Wandfußpunkt auf Gründungsplatte	
Schnitt	5
Schnitt, gedämmt	6
Gerader Wandstoß mit Sollrissfuge	
Schnitt	7
Schnitt, gedämmt	8
Detail	9
Eck-Wandstoß mit Sollrissfuge	
Schnitt	10
Schnitt, gedämmt	11
Detail	12
Wasserdichter Lichtschacht mit Abdichtung um Fensterleibung	
Schnitt	13
Schnitt, gedämmt	14
Detail	15
Gebäudetrennfuge mit Massivfertigteiltrennwänden	
Schnitt	16
Schnitt, gedämmt	17
Arbeitstaktfuge	
Schnitt	18
Schnitt, gedämmt	19
Detail	20

Sockelbereich

Schnitt 21

Schnitt, gedämmt 22

Übergang Wand-Decke im erdüberdeckten Bereich 23

Wasserdichte Rohrdurchführung

Schnitt 24

Schnitt, gedämmt 25

Detail 26

Legende

	Holz quer zur Faser
	Holz längs zur Faser
	Längspfeil (Zeichnungselement)
	Massivholzplatten, Profildretter, 3S-Platten
	Holzfaserplatten
	Holzwerkstoffplatten (OSB)
	Gipsbauplatten, Putze, Mörtel
	Dämmstoffe (Mineralwolle, Zellulose,...)
	Dämmstoffe (XPS, EPS...)
	Stahlbeton
	Mauerwerk
	Beton unbewehrt
	Boden
	Kies, Schüttung
	Unterspannbahnen, Winddichtung
	Luftdichtung, Sperrschicht
	Verklebung
	Element 1
	Element 2
	Element 3
	Belüftung
1 	Beschriftungen, Schriftenmarker
	Verbindungsmittel
	Detail Begrenzung
	Bauteil „dahinter“

Wandfußpunkt auf Gründungsplatte

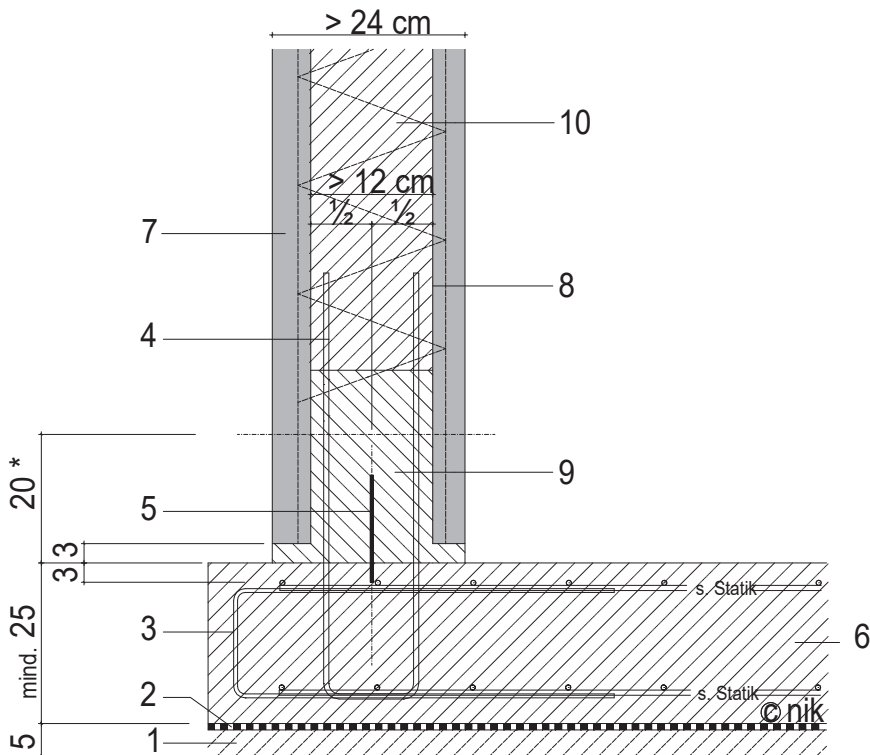

Nr. Arbeitsfolge/Schichtaufbau

- 1 Ebene Sauberkeitsschicht herstellen aus Beton C8/10, d=mind. 5cm
- 2 Zweilagige PE-Folie als Gleit- / Trennlage auflegen
- 3 Bewehrung nach statischen Erfordernissen mit Randbügel
- 4 Wandanschlußbewehrung mit Stabstahlbügel vor Betonage einbinden
- 5 Arbeitsfugensicherung mit beschichteten Blechen (PENTAFLEX KB16) vor Betonage lagesicher nach Herstellerangabe einbauen
- 6 Betonage der wasserundurchlässigen Gründungsplatte mit Beton der Mindestdruckfestigkeit C25/30 und hohem Wassereindringwiderstand
- 7 Montage der Fertigteil-Wandelemente* nach Herstellerangabe mit 3 cm Aufstandsfuge
- 8 Vornässen der Innenseiten der Elementwandschalen unmittelbar vor Betonagebeginn
- 9 Betonage des wasserundurchlässigen Wandkerns im Wandfuß bis 30cm Höhe mit Beton mit Größtkorn 8 mm, Mindestdruckfestigkeit C25/30 und hohem Wassereindringwiderstand
- 10 Weiter lagenweise Verfüllung des Wandkerns mit Beton mit Größtkorn 16 mm, Mindestdruckfestigkeit C25/30 und hohem Wassereindringwiderstand

* Mindestmaß des Abstands von Anfang der Gitterträger bis Oberkante Gründungsplatte: 20cm

Wandfußpunkt auf Gründungplatte, gedämmt

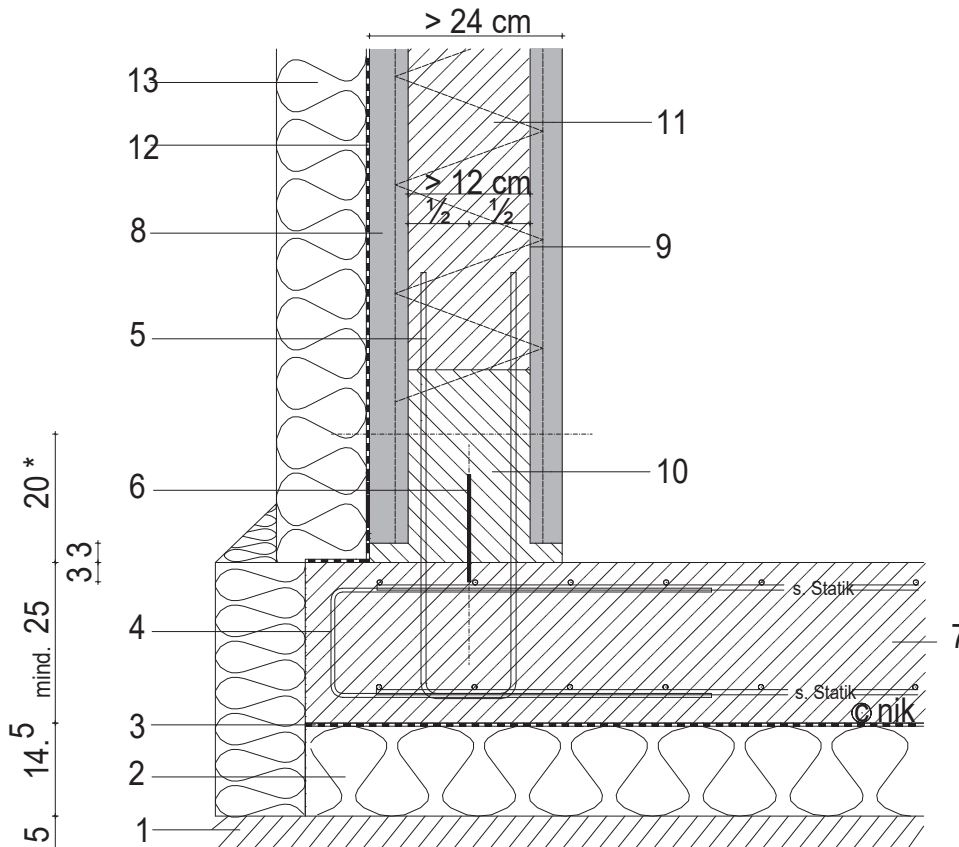

Nr. Arbeitsfolge/Schichtaufbau

- 1 Ebene Sauberkeitsschicht herstellen aus Beton C8/10, d=mind. 5cm
- 2 Perimeterdämmung auslegen aus druckfesten XPS-Extruderschaumplatten mit Stufenfalz, WLG 035 für Anwendung PB-dh nach DIN 4108-10
- 3 Zweilagige PE-Folie als Gleit- / Trennlage auflegen
- 4 Bewehrung nach statischen Erfordernissen mit Randbügel
- 5 Wandanschlußbewehrung mit Stabstahlbügel vor Betonage einbinden
- 6 Arbeitsfugensicherung mit beschichteten Blechen (PENTAFLEX KB16) vor Betonage lagesicher nach Herstellerangabe einbauen
- 7 Betonage der wasserundurchlässigen Gründungsplatte mit Beton der Mindestdruckfestigkeit C25/30 und hohem Wassereindringwiderstand
- 8 Montage der Fertigteil-Wandelemente* nach Herstellerangabe mit 3 cm Aufstandsfläche
- 9 Vornässen der Innenseiten der Elementwandschalen unmittelbar vor Betonagebeginn
- 10 Betonage des wasserundurchlässigen Wandkerns im Wandfuß bis 30cm Höhe mit Beton mit Größtkorn 8 mm, Mindestdruckfestigkeit C25/30 und hohem Wassereindringwiderstand
- 11 Weiter lagenweise Verfüllung des Wandkerns mit Beton mit Größtkorn 16 mm, Mindestdruckfestigkeit C25/30 und hohem Wassereindringwiderstand
- 12 Bituminöse Kleberschicht (z.B. kunststoffmodifizierte Bitumendickbeschichtung) vollflächig applizieren
- 13 Perimeterdämmung als XPS-Extruderschaumplatten mit Stufenfalz, WLG 035 für Anwendung PW-dh nach DIN 4108-10 auf frische Klebeschicht aufbringen

* Mindestmaß des Abstands von Anfang der Gitterträger bis Oberkante Gründungsplatte: 20cm

Bauphysikalischer Kennwerte

- U-Wert Gründungsplatte: 0,20 W/m²K (140mm Dämmung XPS, 250mm Stahlbeton, Dampfsperre, 30mm EPS, 50mm Zementestrich)
- U-Wert Außenwand: 0,21 W/m²K (160mm XPS, 3mm Bitumendickbeschichtung, 240mm Stahlbeton)

Gerader Wandstoß mit Sollrissfuge

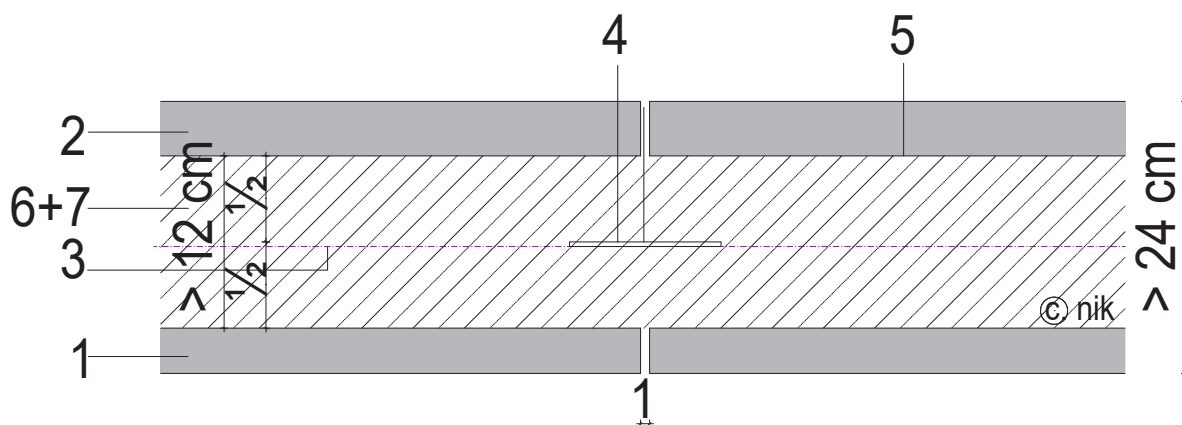

Nr. Arbeitsfolge/Schichtaufbau

- 1 Innere Schale der Fertigteil-Wandelemente
- 2 Äußere Schale der Fertigteil-Wandelemente
- 3 Lage der Arbeitsfugensicherung mit beschichteten Blechen in Gründungsplatte (PENTAFLEX KB16) bzw. in Fuge Wand / Decke (PENTAFLEX KB8)
- 4 Montage der Sollrissfugen-Abdichtung (PENTAFLEX FTS) an Stirnseite der äußeren Schale
- 5 Vornässen der Innenseiten der Elementwandschalen unmittelbar vor Betonagebeginn
- 6 Betonage des wasserundurchlässigen Wandkerns im Wandfuß bis 30cm Höhe mit Beton mit Größtkorn 8 mm, Mindestdruckfestigkeit C25/30 und hohem Wassereindringwiderstand
- 7 Weiter lagenweise Verfüllung des Wandkerns mit Beton mit Größtkorn 16 mm, Mindestdruckfestigkeit C25/30 und hohem Wassereindringwiderstand

Gerader Wandstoß mit Sollrissfuge, gedämmt

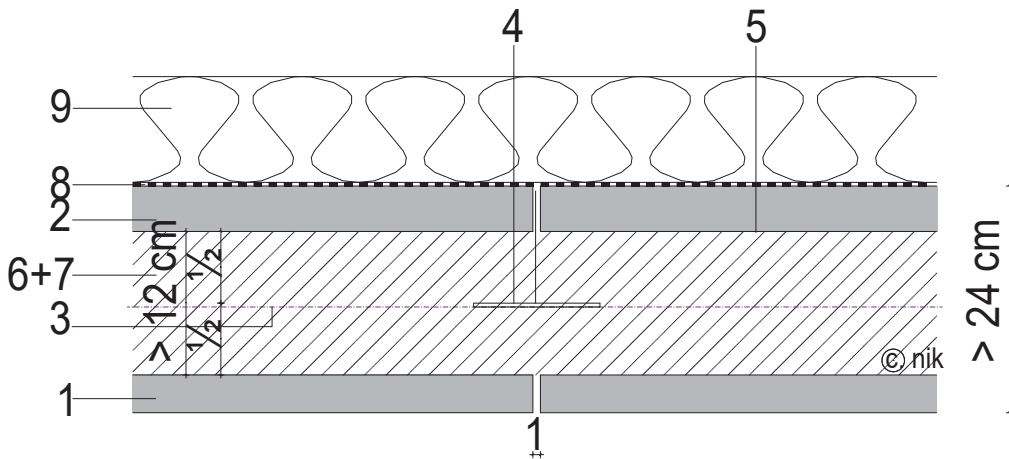

Nr. Arbeitsfolge/Schichtaufbau

- 1 Innere Schale der Fertigteil-Wandelemente
- 2 Äußere Schale der Fertigteil-Wandelemente
- 3 Lage der Arbeitsfugensicherung mit beschichteten Blechen in Gründungsplatte (PENTAFLEX KB16) bzw. in Fuge Wand / Decke (PENTAFLEX KB8)
- 4 Montage der Sollrissfugen-Abdichtung (PENTAFLEX FTS) an Stirnseite der äußeren Schale
- 5 Vornässen der Innenseiten der Elementwandschalen unmittelbar vor Betonagebeginn
- 6 Betonage des wasserundurchlässigen Wandkerns, im Wandfuß bis 30cm Höhe mit Beton mit Größtkorn 8 mm, Mindestdruckfestigkeit C25/30 und hohem Wassereindringwiderstand
- 7 Weiter lagenweise Verfüllung des Wandkerns mit Beton mit Größtkorn 16 mm, Mindestdruckfestigkeit C25/30 und hohem Wassereindringwiderstand
- 8 Bituminöse Kleberschicht (z.B. kunststoffmodifizierte Bitumendickbeschichtung) vollflächig applizieren
- 9 Perimeterdämmung als XPS-Extruderschaumplatten mit Stufenfalz, WLG 035 für Anwendung PW-dh nach DIN 4108-10 auf frische Klebeschicht aufbringen

Bauphysikalischer Kennwerte

- U-Wert Außenwand: 0,21 W/m²K (160mm XPS, 3mm Bitumendickbeschichtung, 240mm Stahlbeton)

Gerader Wandstoß mit Sollrissfuge, 3D

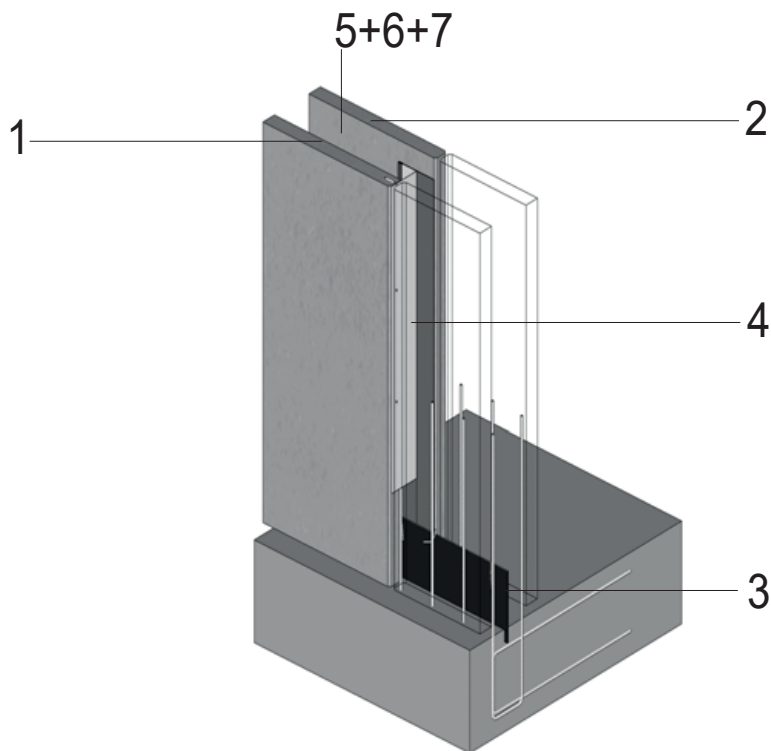

© nik

Nr. Arbeitsfolge/Schichtaufbau

- 1 Äußere Schale der Fertigteil-Wandelemente
- 2 Innere Schale der Fertigteil-Wandelemente
- 3 Lage der Arbeitsfugensicherung mit beschichteten Blechen in Gründungsplatte (PENTAFLEX KB16)
- 4 Montage der Sollrissfugen-Abdichtung (PENTAFLEX FTS) an Stirnseite der äußeren Schale
- 5 Vornässen der Innenseiten der Elementwandschalen unmittelbar vor Betonagebeginn
- 6 Betonage des wasserundurchlässigen Wandkerns im Wandfuß bis 30cm Höhe mit Beton mit Größtkorn 8 mm, Mindestdruckfestigkeit C25/30 und hohem Wassereindringwiderstand
- 7 Weiter lagenweise Verfüllung des Wandkerns mit Beton mit Größtkorn 16 mm, Mindestdruckfestigkeit C25/30 und hohem Wassereindringwiderstand

Eck-Wandstoß mit Sollrissfuge

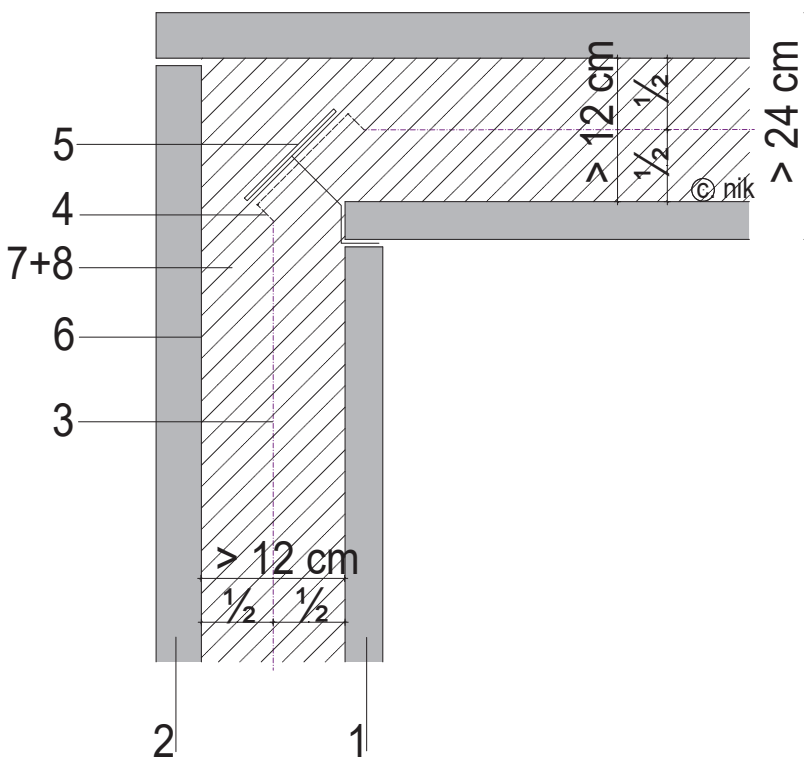

Nr. Arbeitsfolge/Schichtaufbau

- 1 Innere Schale der Fertigteil-Wandelemente
- 2 Äußere Schale der Fertigteil-Wandelemente
- 3 Lage der Arbeitsfugensicherung mit beschichteten Blechen in Gründungsplatte (PENTAFLEX KB16) bzw. in Fuge Wand / Decke (PENTAFLEX KB8)
- 4 Lage des Formstücks der Arbeitsfugensicherung mit beschichteten Blechen in Gründungsplatte (PENTAFLEX KB 45° Eck)
- 5 Montage der Sollrissfugen-Abdichtung (PENTAFLEX FTS Eck) an Stirnseite der inneren Schale
- 6 Vornässen der Innenseiten der Elementwandschalen unmittelbar vor Betonagebeginn
- 7 Betonage des wasserundurchlässigen Wandkerns, im Wandfuß bis 30cm Höhe mit Beton mit Größtkorn 8 mm, Mindestdruckfestigkeit C25/30 und hohem Wassereindringwiderstand
- 8 Weiter lagenweise Verfüllung des Wandkerns mit Beton mit Größtkorn 16 mm, Mindestdruckfestigkeit C25/30 und hohem Wassereindringwiderstand

Eck-Wandstoß mit Sollrissfuge, gedämmt

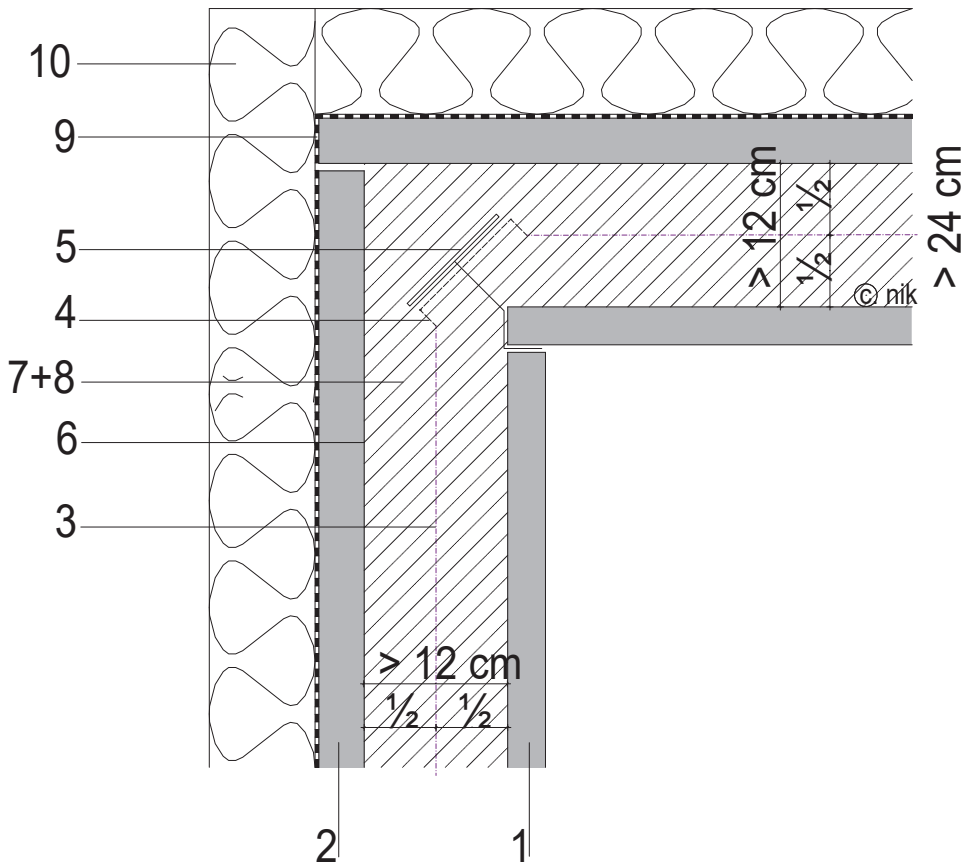

Nr. Arbeitsfolge/Schichtaufbau

- 1 Innere Schale der Fertigteil-Wandelemente
- 2 Äußere Schale der Fertigteil-Wandelemente
- 3 Lage der Arbeitsfugensicherung mit beschichteten Blechen in Gründungsplatte (PENTAFLEX KB16) bzw. in Fuge Wand / Decke (PENTAFLEX KB8)
- 4 Lage des Formstücks der Arbeitsfugensicherung mit beschichteten Blechen in Gründungsplatte (PENTAFLEX KB 45° Eck)
- 5 Montage der Sollrissfugen-Abdichtung (PENTAFLEX FTS Eck) an Stirnseite der inneren Schale
- 6 Vornässen der Innenseiten der Elementwandschalen unmittelbar vor Betonagebeginn
- 7 Betonage des wasserundurchlässigen Wandkerns, im Wandfuß bis 30cm Höhe mit Beton mit Größtkorn 8 mm, Mindestdruckfestigkeit C25/30 und hohem Wassereindringwiderstand
- 8 Weiter lagenweise Verfüllung des Wandkerns mit Beton mit Größtkorn 16 mm, Mindestdruckfestigkeit C25/30 und hohem Wassereindringwiderstand
- 9 Bituminöse Kleberschicht (z.B. kunststoffmodifizierte Bitumendickbeschichtung) vollflächig applizieren
- 10 Perimeterdämmung als XPS-Extruderschaumplatten mit Stufenfalz, WLK 035 für Anwendung PW-dh nach DIN 4108-10 auf frische Klebeschicht aufbringen

Bauphysikalischer Kennwerte

- ↗ U-Wert Außenwand: 0,21 W/m²K (160mm XPS, 3mm Bitumendickbeschichtung, 240mm Stahlbeton)

Eck-Wandstoß mit Sollrissfuge, 3D

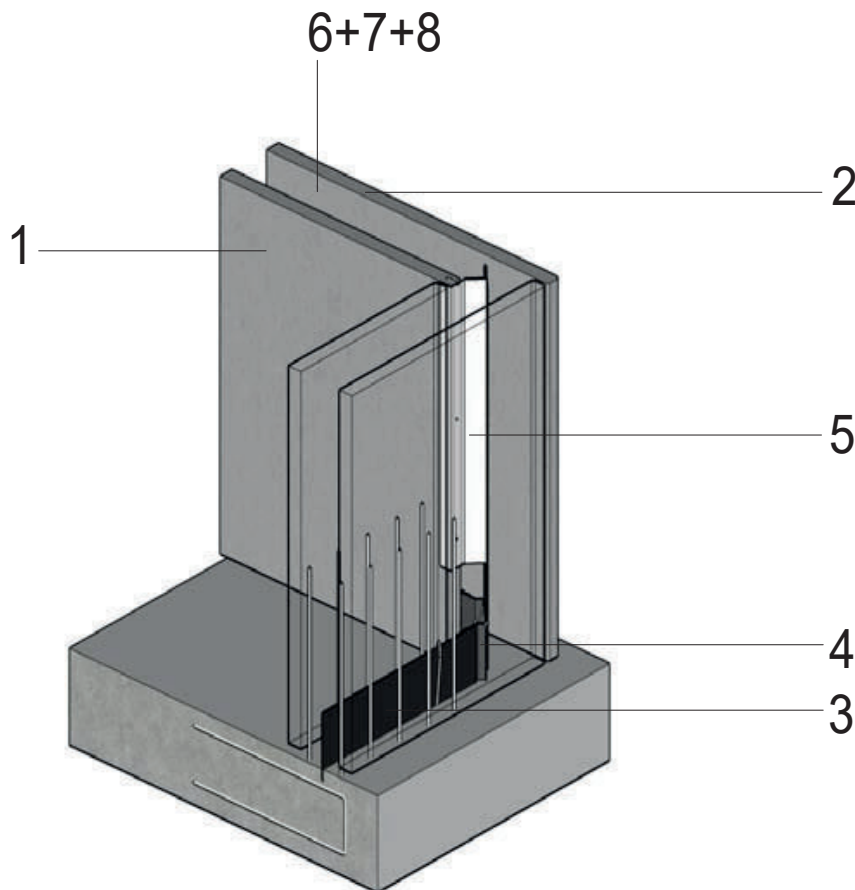

Nr. Arbeitsfolge/Schichtaufbau

- 1 Innere Schale der Fertigteil-Wandelemente
- 2 Äußere Schale der Fertigteil-Wandelemente
- 3 Lage der Arbeitsfugensicherung mit beschichteten Blechen in Gründungsplatte (PENTAFLEX KB16)
- 4 Lage des Formstücks der Arbeitsfugensicherung mit beschichteten Blechen in Gründungsplatte (PENTAFLEX KB 45° Eck)
- 5 Montage der Sollrissfugen-Abdichtung (PENTAFLEX FTS Eck) an Stirnseite der inneren Schale
- 6 Vornässen der Innenseiten der Elementwandschalen unmittelbar vor Betonagebeginn
- 7 Betonage des wasserundurchlässigen Wandkerns, im Wandfuß bis 30cm Höhe mit Beton mit Größtkorn 8 mm, Mindestdruckfestigkeit C25/30 und hohem Wassereindringwiderstand
- 8 Weiter lagenweise Verfüllung des Wandkerns mit Beton mit Größtkorn 16 mm, Mindestdruckfestigkeit C25/30 und hohem Wassereindringwiderstand

Wasserdichter Lichtschacht mit Abdichtung um Fensterleibung

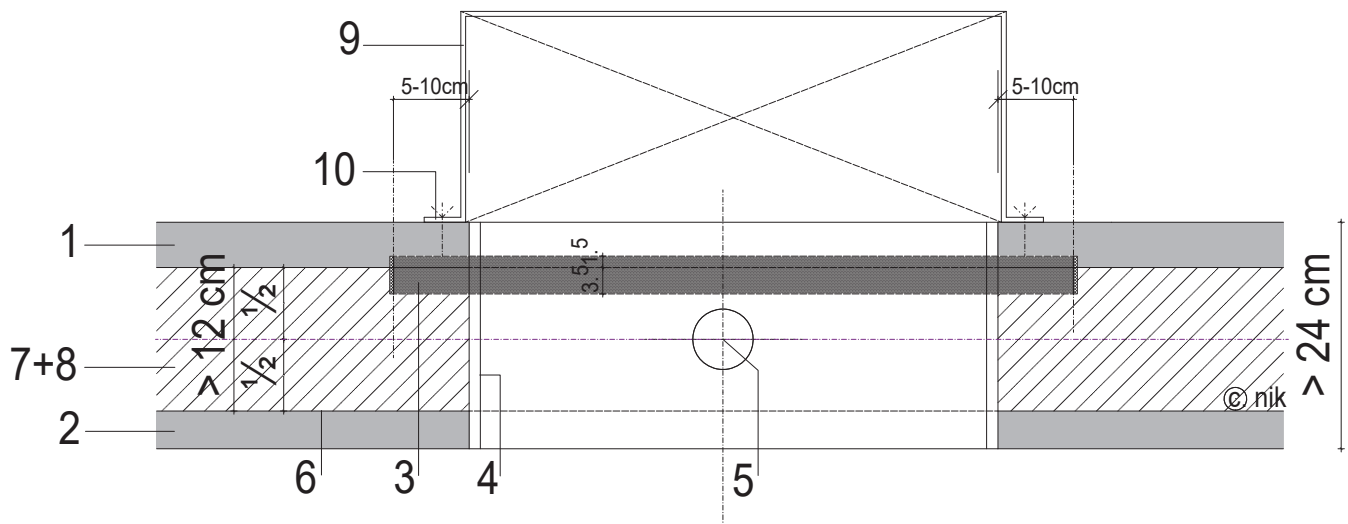

Nr. Arbeitsfolge/Schichtaufbau

- 1 Äußere Schale der Fertigteil-Wandelemente
- 2 Innere Schale der Fertigteil-Wandelemente
- 3 Lage der Arbeitsfugensicherung mit beschichteten Blechen an Innenseite der Außenschale (PENTAFLEX KB5)
- 4 Schalung der Fensterleibung / Leibungsrahmen
- 5 Rüttel- und Betoneinbringöffnung im Brüstungsbereich bei Aussparungsbreite > 80cm
- 6 Vornässen der Innenseiten der Elementwandschalen unmittelbar vor Betonagebeginn
- 7 Betonage des wasserundurchlässigen Wandkerns, im Wandfuß bis 30cm Höhe mit Beton mit Größtkorn 8 mm, Mindestdruckfestigkeit C25/30 und hohem Wassereindringwiderstand
- 8 Weiter lagenweise Verfüllung des Wandkerns mit Beton mit Größtkorn 16 mm, Mindestdruckfestigkeit C25/30 und hohem Wassereindringwiderstand
- 9 Wasserdichter Kunststofflichtschacht mit rückstausicherer Entwässerung
- 10 Durchgehende, umlaufende Klemmschiene mit Dichtungseinlage zwischen Betonfläche und Kunststoffflansch nach Vorgabe Systemhersteller

Wasserdichter Lichtschacht mit Abdichtung um Fensterleibung, gedämmt

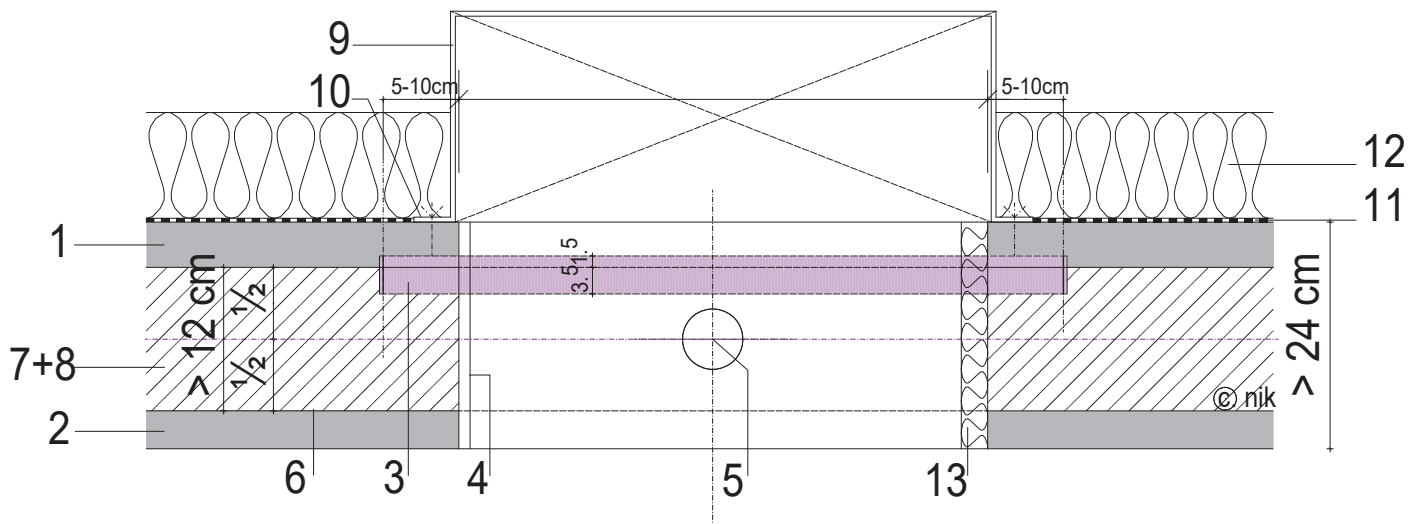

Nr. Arbeitsfolge/Schichtaufbau

- 1 Äußere Schale der Fertigteil-Wandelemente
- 2 Innere Schale der Fertigteil-Wandelemente
- 3 Lage der Arbeitsfugensicherung mit beschichteten Blechen an Innenseite der Außenschale (PENTAFLEX KB5)
- 4 Schalung der Fensterleibung / Leibungsrahmen
- 5 Rüttel- und Betoneinbringöffnung im Brüstungsbereich bei Aussparungsbreite > 80cm
- 6 Vornässen der Innenseiten der Elementwandschalen unmittelbar vor Betonagebeginn
- 7 Betonage des wasserundurchlässigen Wandkerns, im Wandfuß bis 30cm Höhe mit Beton mit Größtkorn 8 mm, Mindestdruckfestigkeit C25/30 und hohem Wassereindringwiderstand
- 8 Weiter lagenweise Verfüllung des Wandkerns mit Beton mit Größtkorn 16 mm, Mindestdruckfestigkeit C25/30 und hohem Wassereindringwiderstand
- 9 Wasserdichter Kunststofflichtschacht mit rückstausicherer Entwässerung
- 10 Durchgehende, umlaufende Klemmschiene mit Dichtungseinlage zwischen Betonfläche und Kunststoffflansch nach Vorgabe Systemhersteller
- 11 Bituminöse Kleberschicht (z.B. kunststoffmodifizierte Bitumendickbeschichtung) vollflächig applizieren
- 12 Perimeterdämmung als XPS-Extruderschaumplatten mit Stufenfalz, WLG 035 für Anwendung PW-dh nach DIN 4108-10 auf frische Klebeschicht aufbringen
- 13 Perimeterdämmung als XPS-Extruderschaumplatten an Fensterleibung (Leibungsdämmung) nach bauphysikalischen Anforderungen

Bauphysikalischer Kennwerte

- U-Wert Außenwand: 0,21 W/m²K (160mm XPS, 3mm Bitumendickbeschichtung, 240mm Stahlbeton)

Wasserdichter Lichtschacht mit Abdichtung um Fensterleibung, 3D

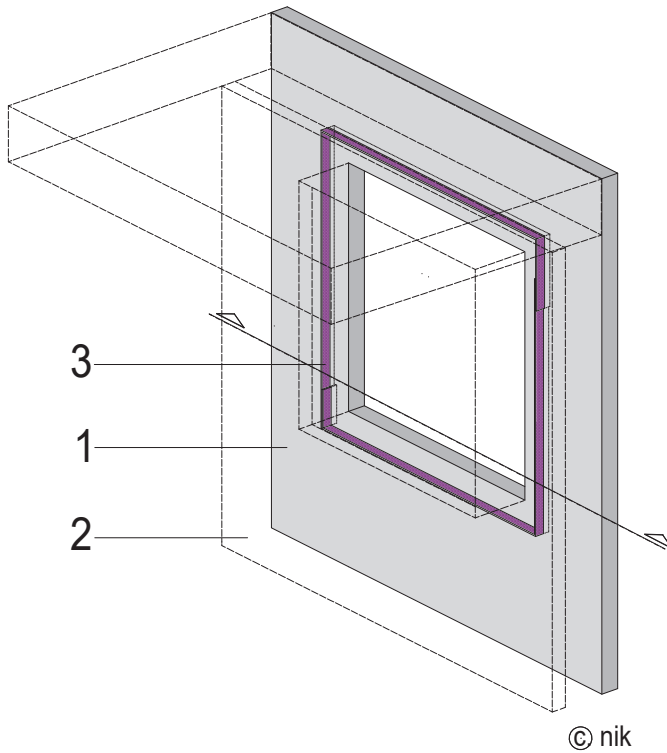

Nr. Arbeitsfolge/Schichtaufbau

- 1 Äußere Schale der Fertigteil-Wandelemente
- 2 Innere Schale der Fertigteil-Wandelemente
- 3 Lage der Arbeitsfugensicherung mit beschichteten Blechen an Innenseite der Außenschale (PENTAFLEX KB5)

Gebäudetrennfuge mit Massivfertigteiltrennwänden

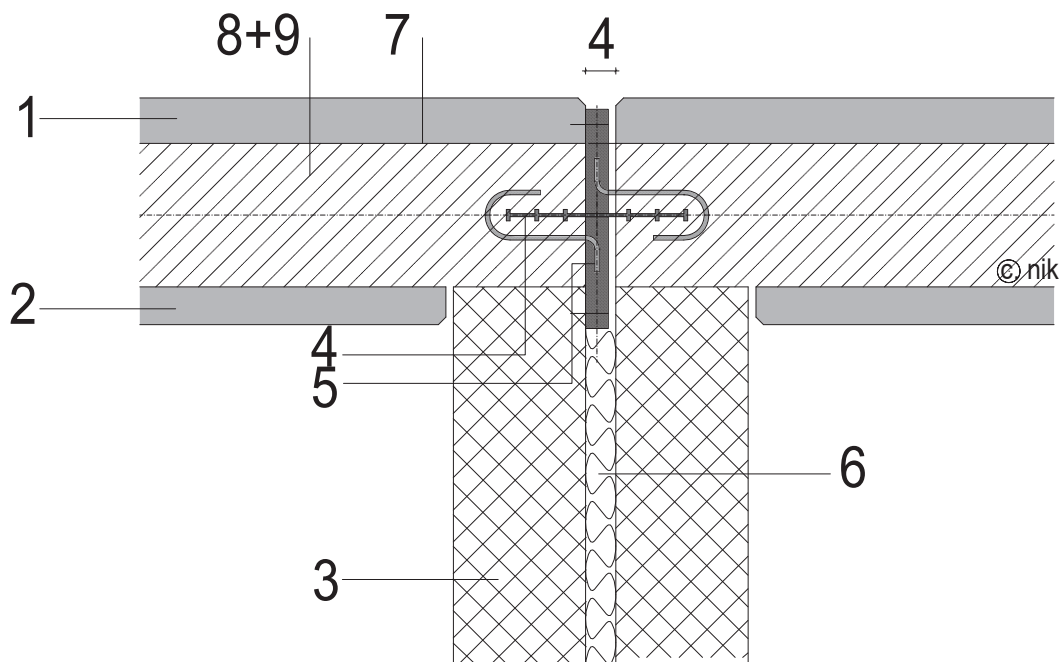

Nr. Arbeitsfolge/Schichtaufbau

- 1 Äußere Schale der Fertigteil-Wandelemente
- 2 Innere Schale der Fertigteil-Wandelemente
- 3 Trennwand als Massivfertigteiltrennwand, Dicke nach bauphysikalischer Erfordernis (Schallschutzanforderung)
- 4 Innenliegendes Kunststoff-Fugenband nach DIN 18541 (PENTAFLEX SCHALLFUGENBAND)
- 5 Fugenbandkorb mit integrierten Dämmplatten, d=30mm (PENTAFLEX SCHALLTRENNKORB)
- 6 Schalldämmplatten, Dicke nach bauphysikalischer Erfordernis (Schallschutzanforderung)
- 7 Vornässen der Innenseiten der Elementwandschalen unmittelbar vor Betonagebeginn
- 8 Betonage des wasserundurchlässigen Wandkerns, im Wandfuß bis 30cm Höhe mit Beton mit Größtkorn 8 mm, Mindestdruckfestigkeit C25/30 und hohem Wassereindringwiderstand
- 9 Weiter lagenweise Verfüllung des Wandkerns mit Beton mit Größtkorn 16 mm, Mindestdruckfestigkeit C25/30 und hohem Wassereindringwiderstand

Gebäudetrennfuge mit Massivfertigteiltrennwänden, gedämmt

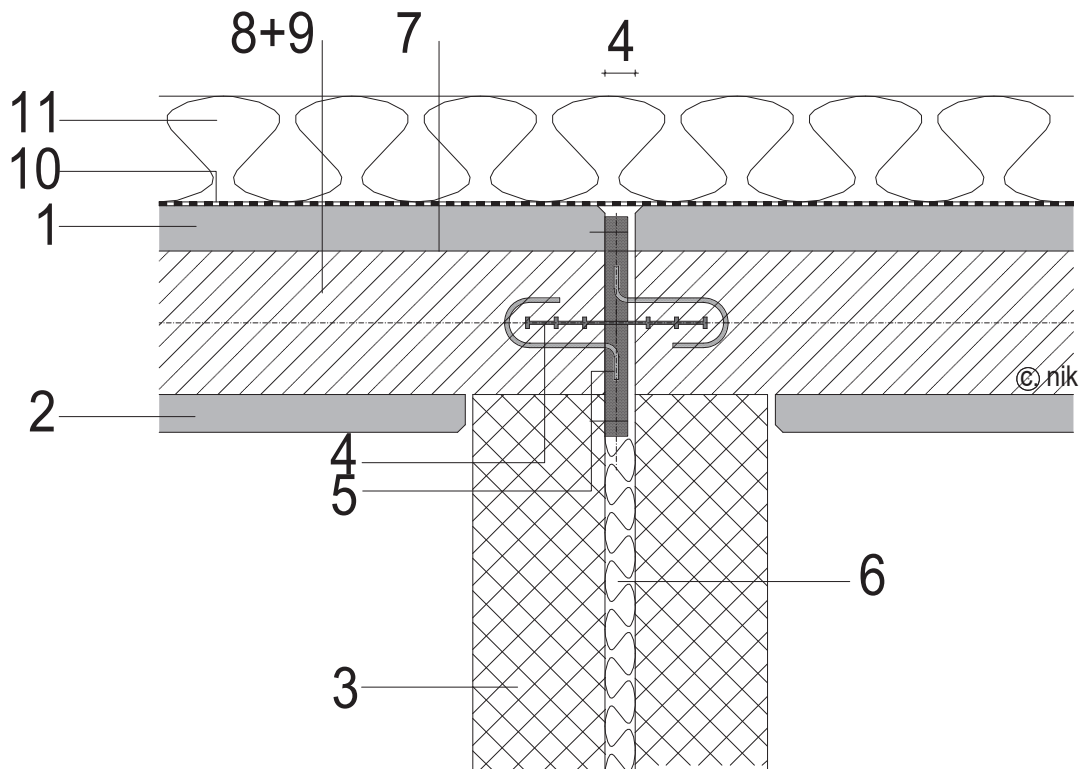

Nr. Arbeitsfolge/Schichtaufbau

- 1 Äußere Schale der Fertigteil-Wandelemente
- 2 Innere Schale der Fertigteil-Wandelemente
- 3 Trennwand als Massivfertigteiltwand, Dicke nach bauphysikalischer Erfordernis (Schallschutzanforderung)
- 4 Innenliegendes Kunststoff-Fugenband nach DIN 18541 (PENTAFLEX SCHALLFUGENBAND)
- 5 Fugenbandkorb mit integrierten Dämmplatten, $d=30\text{mm}$ (PENTAFLEX SCHALLTRENNKORB)
- 6 Schalldämmplatten, Dicke nach bauphysikalischer Erfordernis (Schallschutzanforderung)
- 7 Vornässen der Innenseiten der Elementwandschalen unmittelbar vor Betonagebeginn
- 8 Betonage des wasserundurchlässigen Wandkerns, im Wandfuß bis 30cm Höhe mit Beton mit Größtkorn 8 mm, Mindestdruckfestigkeit C25/30 und hohem Wassereindringwiderstand
- 9 Weiter lagenweise Verfüllung des Wandkerns mit Beton mit Größtkorn 16 mm, Mindestdruckfestigkeit C25/30 und hohem Wassereindringwiderstand
- 10 Bituminöse Kleberschicht (z.B. kunststoffmodifizierte Bitumendickbeschichtung) vollflächig applizieren
- 11 Perimeterdämmung als XPS-Extruderschaumplatten mit Stufenfalz, WLG 035 für Anwendung PW-dh nach DIN 4108-10 auf frische Klebeschicht aufbringen

Bauphysikalischer Kennwerte

- U-Wert Außenwand: $0,21 \text{ W/m}^2\text{K}$ (160mm XPS, 3mm Bitumendickbeschichtung, 240mm Stahlbeton)

Arbeitstaktfuge

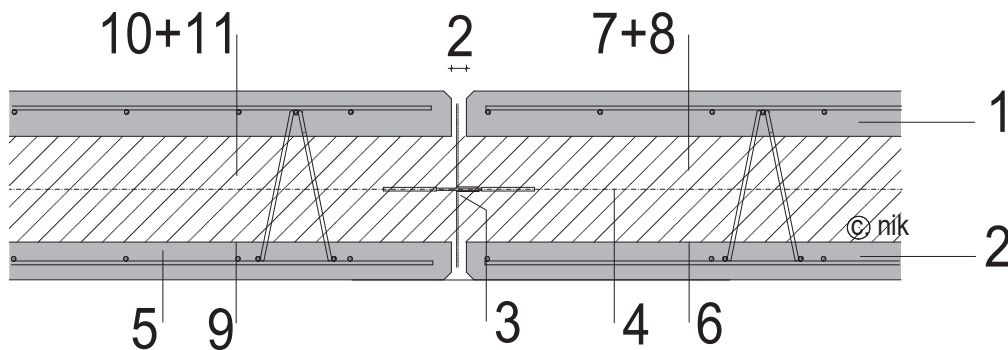

Nr. Arbeitsfolge/Schichtaufbau

- 1 Äußere Schale der Fertigteil-Wandelemente
- 2 Innere Schale der Fertigteil-Wandelemente
- 3 Montage der Arbeitstaktfugen-Abdichtung (PENTAFLEX ABS) an den Stirnseite der Schalen
- 4 Lage der Arbeitsfugensicherung mit beschichteten Blechen in Gründungsplatte (PENTAFLEX KB16) bzw. in Fuge Wand / Decke (PENTAFLEX KB8)
- 5 Weitere Montage der Fertigteil-Wandelemente des zweiten Abschnittes möglich
- 6 Vornässen der Innenseiten der Elementwandschalen unmittelbar vor Betonagebeginn 1. Abschnitt
- 7 Betonage des wasserundurchlässigen Wandkerns im ersten Betonierabschnitt, im Wandfuß bis 30cm Höhe mit Beton mit Größtkorn 8 mm, Mindestdruckfestigkeit C25/30 und hohem Wassereindringwiderstand
- 8 Weiter lagenweise Verfüllung des Wandkerns mit Beton mit Größtkorn 16 mm, Mindestdruckfestigkeit C25/30 und hohem Wassereindringwiderstand
- 9 Vornässen der Innenseiten der Elementwandschalen unmittelbar vor Betonagebeginn 2. Abschnitt
- 10 Betonage des wasserundurchlässigen Wandkerns des zweiten Betonierabschnittes, im Wandfuß bis 30cm Höhe mit Beton mit Größtkorn 8 mm, Mindestdruckfestigkeit C25/30 und hohem Wassereindringwiderstand
- 11 Weiter lagenweise Verfüllung des Wandkerns mit Beton mit Größtkorn 16 mm, Mindestdruckfestigkeit C25/30 und hohem Wassereindringwiderstand

Arbeitstaktfuge, gedämmt

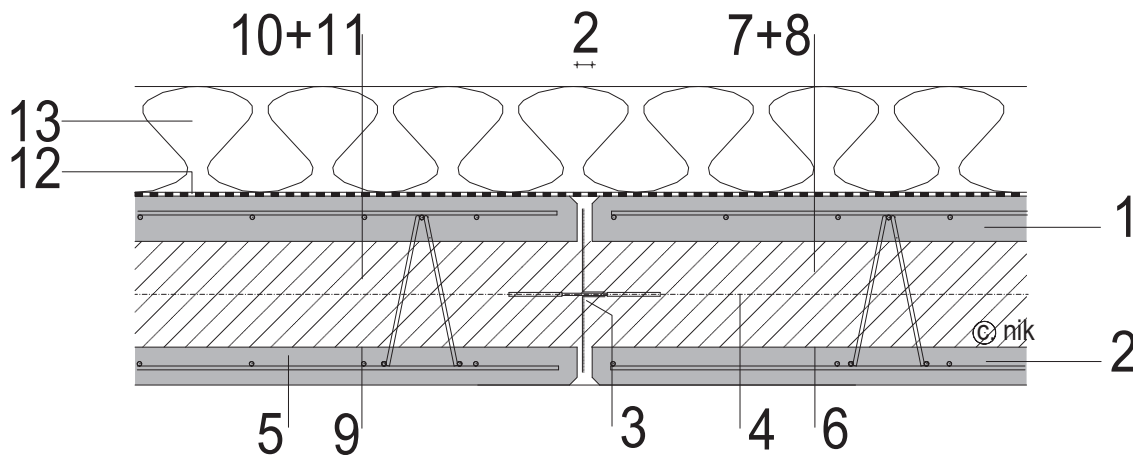

Nr. Arbeitsfolge/Schichtaufbau

- 1 Äußere Schale der Fertigteil-Wandelemente
- 2 Innere Schale der Fertigteil-Wandelemente
- 3 Montage der Arbeitstaktfugen-Abdichtung (PENTAFLEX ABS) an den Stirnseite der Schalen
- 4 Lage der Arbeitsfugensicherung mit beschichteten Blechen in Gründungsplatte (PENTAFLEX KB16) bzw. in Fuge Wand / Decke (PENTAFLEX KB8)
- 5 Weitere Montage der Fertigteil-Wandelemente des zweiten Abschnittes möglich
- 6 Vornässen der Innenseiten der Elementwandschalen unmittelbar vor Betonagebeginn 1. Abschnitt
- 7 Betonage des wasserundurchlässigen Wandkerns im ersten Betonierabschnitt, im Wandfuß bis 30cm Höhe mit Beton mit Größtkorn 8 mm, Mindestdruckfestigkeit C25/30 und hohem Wassereindringwiderstand
- 8 Weiter lagenweise Verfüllung des Wandkerns mit Beton mit Größtkorn 16 mm, Mindestdruckfestigkeit C25/30 und hohem Wassereindringwiderstand
- 9 Vornässen der Innenseiten der Elementwandschalen unmittelbar vor Betonagebeginn 2. Abschnitt
- 10 Betonage des wasserundurchlässigen Wandkerns des zweiten Betonierabschnittes, im Wandfuß bis 30cm Höhe mit Beton mit Größtkorn 8 mm, Mindestdruckfestigkeit C25/30 und hohem Wassereindringwiderstand
- 11 Weiter lagenweise Verfüllung des Wandkerns mit Beton mit Größtkorn 16 mm, Mindestdruckfestigkeit C25/30 und hohem Wassereindringwiderstand
Bituminöse Kleberschicht (z.B. kunststoffmodifizierte Bitumendickbeschichtung) vollflächig applizieren
Perimeterdämmung als XPS-Extruderschaumplatten mit Stufenfalz, WLG 035 für Anwendung PW-dh nach DIN 4108-10 auf frische Klebeschicht aufbringen

Bauphysikalischer Kennwerte

- ↗ U-Wert Außenwand: 0,21 W/m²K (160mm XPS, 3mm Bitumendickbeschichtung, 240mm Stahlbeton)

Arbeitstaktfuge, 3D

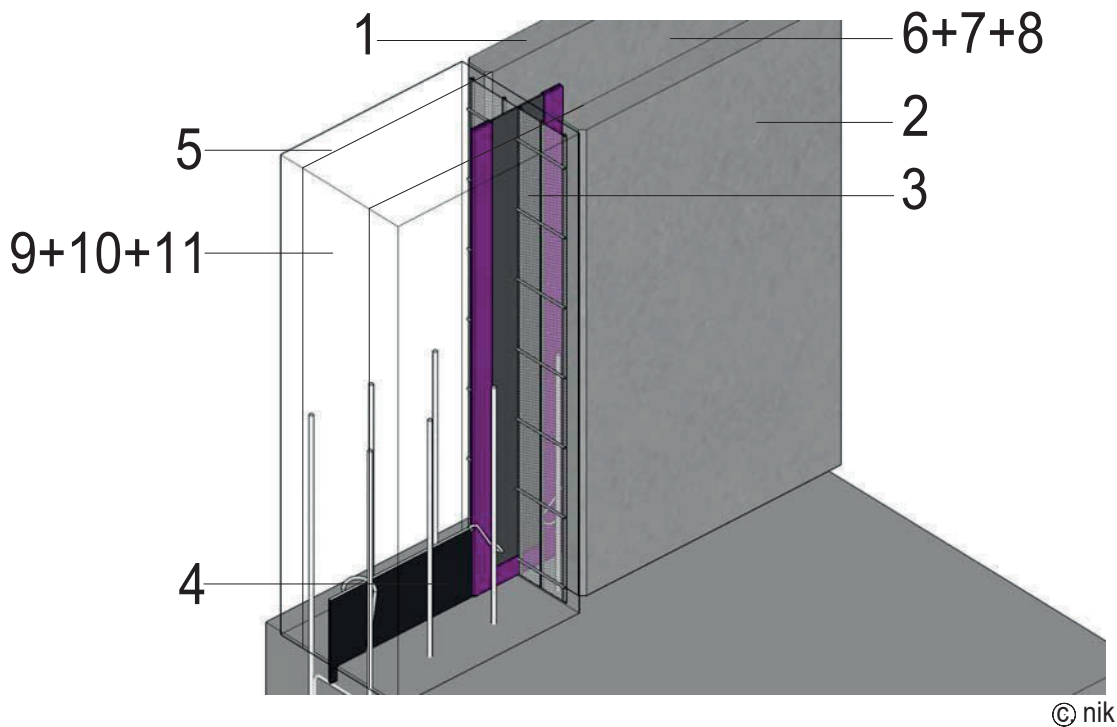

Nr. Arbeitsfolge/Schichtaufbau

- 1** Äußere Schale der Fertigteil-Wandelemente
- 2** Innere Schale der Fertigteil-Wandelemente
- 3** Montage der Arbeitstaktfugen-Abdichtung (PENTAFLEX ABS) an den Stirnseite der Schalen
- 4** Lage der Arbeitsfugensicherung mit beschichteten Blechen in Gründungsplatte (PENTAFLEX KB16) bzw. in Fuge Wand / Decke (PENTAFLEX KB8)
- 5** Weitere Montage der Fertigteil-Wandelemente des zweiten Abschnittes möglich
- 6** Vornässen der Innenseiten der Elementwandschalen unmittelbar vor Betonagebeginn 1. Abschnitt
- 7** Betonage des wasserundurchlässigen Wandkerns im ersten Betonierabschnitt, im Wandfuß bis 30cm Höhe mit Beton mit Größtkorn 8 mm, Mindestdruckfestigkeit C25/30 und hohem Wassereindringwiderstand
- 8** Weiter lagenweise Verfüllung des Wandkerns mit Beton mit Größtkorn 16 mm, Mindestdruckfestigkeit C25/30 und hohem Wassereindringwiderstand
- 9** Vornässen der Innenseiten der Elementwandschalen unmittelbar vor Betonagebeginn 2. Abschnitt
- 10** Betonage des wasserundurchlässigen Wandkerns des zweiten Betonierabschnittes, im Wandfuß bis 30cm Höhe mit Beton mit Größtkorn 8 mm, Mindestdruckfestigkeit C25/30 und hohem Wassereindringwiderstand
- 11** Weiter lagenweise Verfüllung des Wandkerns mit Beton mit Größtkorn 16 mm, Mindestdruckfestigkeit C25/30 und hohem Wassereindringwiderstand

Sockelbereich

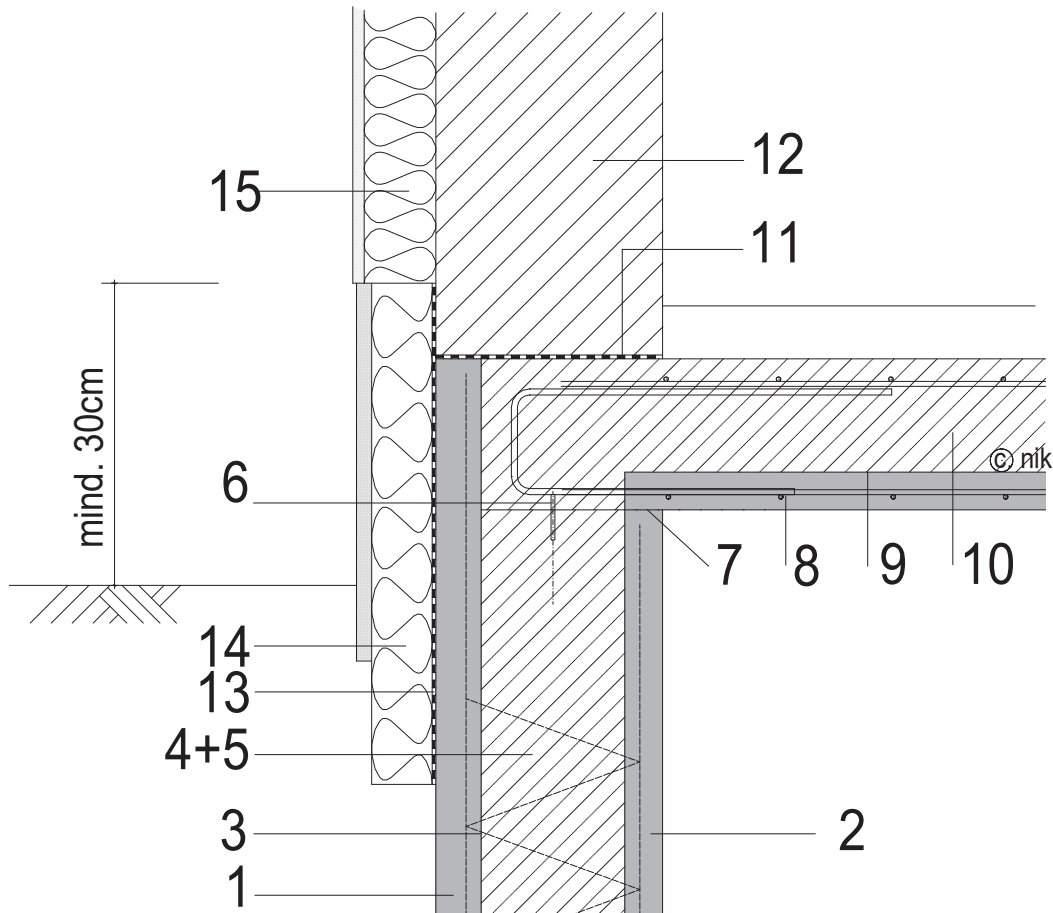

Nr. Arbeitsfolge/Schichtaufbau

- 1 Äußere Schale der Fertigteil-Wandelemente
- 2 Innere Schale der Fertigteil-Wandelemente
- 3 Vornässen der Innenseiten der Elementwandschalen unmittelbar vor Betonagebeginn
- 4 Betonage des wasserundurchlässigen Wandkerns im Wandfuß bis 30cm Höhe mit Beton mit Größtkorn 8 mm, Mindestdruckfestigkeit C25/30 und hohem Wassereindringwiderstand
- 5 Weiter lagenweise Verfüllung des Wandkerns mit Beton mit Größtkorn 16 mm, Mindestdruckfestigkeit C25/30 und hohem Wassereindringwiderstand
- 6 Lage der Arbeitsfugensicherung mit beschichteten Blechen an Fuge Wand / Decke (PENTAFLEX KB8)
- 7 Deckenaufleger in Mörtelbett
- 8 Deckenplattenelemente
- 9 Vornässen der Oberseiten der Deckenplattenelemente unmittelbar vor Betonagebeginn
- 10 Betonage des Deckenaufbetons, Mindestdruckfestigkeit nach Angabe Tragwerksplaner
- 11 Mauersperrbahn
- 12 Außenwand, tragend
- 13 Bituminöse Kleberschicht (z.B. kunststoffmodifizierte Bitumendickbeschichtung) vollflächig applizieren, im Sockelbereich mind. 30cm über Erdgleiche als Sockelabdichtung
- 14 Perimeterdämmung als XPS-Extruderschaumplatten mit Stufenfalz, WLG 035 für Anwendung PW-dh nach DIN 4108-10 auf frische Klebeschicht aufbringen, mechanisch fixieren, Systemputz, als WDV für Sockel
- 15 Wärmedämmverbundsystem

Sockelbereich, Keller gedämmt

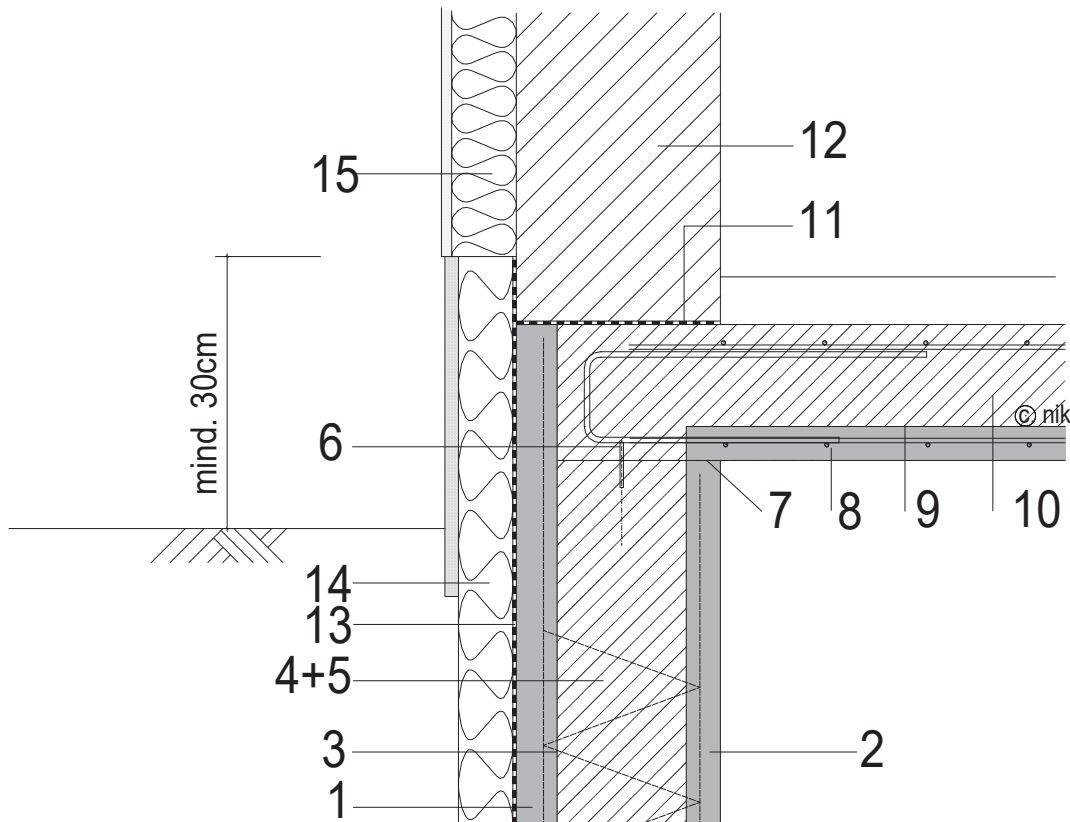

Nr. Arbeitsfolge/Schichtaufbau

- 1 Äußere Schale der Fertigteil-Wandelemente
- 2 Innere Schale der Fertigteil-Wandelemente
- 3 Vornässen der Innenseiten der Elementwandschalen unmittelbar vor Betonagebeginn
- 4 Betonage des wasserundurchlässigen Wandkerns, im Wandfuß bis 30cm Höhe mit Beton mit Größtkorn 8 mm, Mindestdruckfestigkeit C25/30 und hohem Wassereindringwiderstand
- 5 Weiter lagenweise Verfüllung des Wandkerns mit Beton mit Größtkorn 16 mm, Mindestdruckfestigkeit C25/30 und hohem Wassereindringwiderstand
- 6 Lage der Arbeitsfugensicherung mit beschichteten Blechen an Fuge Wand / Decke (PENTAFLEX KB8)
- 7 Deckenaufleger in Mörtelbett
- 8 Deckenplattenelemente
- 9 Vornässen der Oberseiten der Deckenplattenelemente unmittelbar vor Betonagebeginn
- 10 Betonage des Deckenaufbetons, Mindestdruckfestigkeit nach Angabe Tragwerksplaner
- 11 Mauersperrbahn
- 12 Außenwand, tragend
- 13 Bituminöse Kleberschicht (z.B. kunststoffmodifizierte Bitumendickbeschichtung) vollflächig applizieren, bis mind. 30cm über Erdgleiche als Sockelabdichtung
- 14 Perimeterdämmung als XPS-Extruderschaumplatten mit Stufenfalz, WLG 035 für Anwendung PW-dh nach DIN 4108-10 auf frische Klebeschicht aufbringen. Im Sockelbereich mechanisch fixieren, Systemputz, als WDV für Sockel.
- 15 Wärmedämmverbundsystem

Bauphysikalischer Kennwerte

- ↗ U-Wert Außenwand: 0,21 W/m²K (160mm XPS, 3mm Bitumendickbeschichtung, 240mm Stahlbeton)

Übergang Wand-Decke im erdüberdeckten Bereich

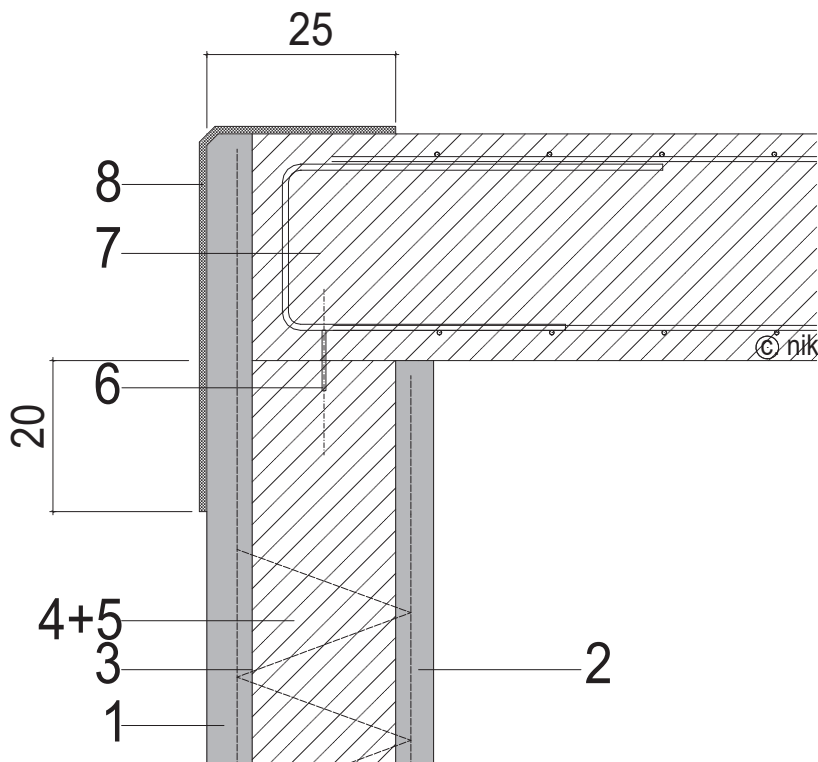

Nr. Arbeitsfolge/Schichtaufbau

- 1 Äußere Schale der Fertigteile-Wandelemente
- 2 Innere Schale der Fertigteile-Wandelemente
- 3 Vornässen der Innenseiten der Elementwandschalen unmittelbar vor Betonagebeginn
- 4 Betonage des wasserundurchlässigen Wandkerns, im Wandfuß bis 30cm Höhe mit Beton mit Größtkorn 8 mm, Mindestdruckfestigkeit C25/30 und hohem Wassereindringwiderstand
- 5 Weiter lagenweise Verfüllung des Wandkerns mit Beton mit Größtkorn 16 mm, Mindestdruckfestigkeit C25/30 und hohem Wassereindringwiderstand
- 6 Lage der Arbeitsfugensicherung mit beschichteten Blechen an Fuge Wand / Decke (PENTAFLEX KB8)
- 7 Deckenplatte als wasserundurchlässiges Stahlbetonbauteil "Weiße Decke", geschalt, Beton mit Mindestdruckfestigkeit C25/30 und hohem Wassereindringwiderstand
- 8 Applikation einer hochelastisch rissüberbrückenden, zweikomponentigen, mineralischen Dichtungsschlämme nach Herstellervorgaben

Wasserdichte Rohrdurchführung

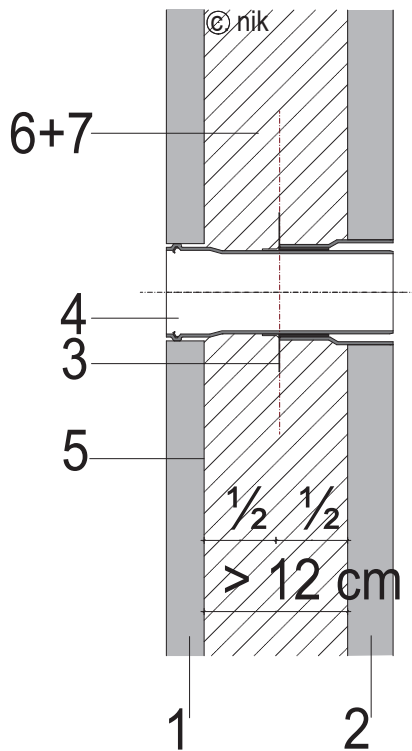

Nr. Arbeitsfolge/Schichtaufbau

- 1 Innere Schale der Fertigteil-Wandelemente
- 2 Äußere Schale der Fertigteil-Wandelemente
- 3 Achse mittig der Kernbetonschicht
- 4 Lage der wasserdichten Rohrdurchführung für Abwasser, Abdichtungskragen mittig der Kernbetonschicht, Einbau im Fertigteilwerk (PENTAFLEX TRANSWAND KG DN100)
- 5 Vornässen der Innenseiten der Elementwandschalen unmittelbar vor Betonagebeginn
- 6 Betonage des wasserundurchlässigen Wandkerns, im Wandfuß bis 30cm Höhe mit Beton mit Größtkorn 8 mm, Mindestdruckfestigkeit C25/30 und hohem Wassereindringwiderstand
- 7 Weiter lagenweise Verfüllung des Wandkerns mit Beton mit Größtkorn 16 mm, Mindestdruckfestigkeit C25/30 und hohem Wassereindringwiderstand

Wasserdichte Rohrdurchführung, Wand gedämmt

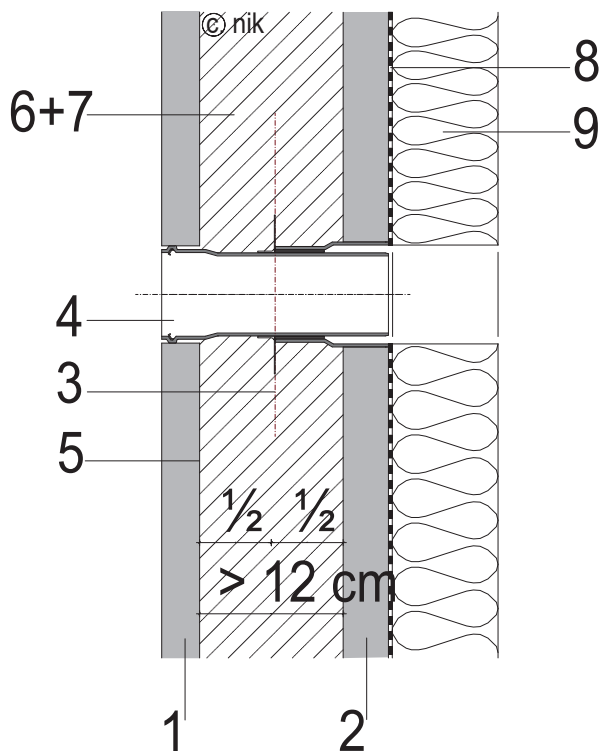

Nr. Arbeitsfolge/Schichtaufbau

- 1 Innere Schale der Fertigteil-Wandelemente
- 2 Äußere Schale der Fertigteil-Wandelemente
- 3 Achse mittig der Kernbetonschicht
- 4 Lage der wasserdichten Rohrdurchführung für Abwasser, Abdichtungskragen mittig der Kernbetonschicht, Einbau im Fertigteilwerk (PENTAFLEX TRANSWAND KG DN100)
- 5 Vornässen der Innenseiten der Elementwandschalen unmittelbar vor Betonagebeginn
- 6 Betonage des wasserundurchlässigen Wandkerns, im Wandfuß bis 30cm Höhe mit Beton mit Größtkorn 8 mm, Mindestdruckfestigkeit C25/30 und hohem Wassereindringwiderstand
- 7 Weiter lagenweise Verfüllung des Wandkerns mit Beton mit Größtkorn 16 mm, Mindestdruckfestigkeit C25/30 und hohem Wassereindringwiderstand
- 8 Bituminöse Kleberschicht (z.B. kunststoffmodifizierte Bitumendickbeschichtung) vollflächig applizieren
- 9 Perimeterdämmung als XPS-Extruderschaumplatten mit Stufenfalz, WLG 035 für Anwendung PW-dh nach DIN 4108-10 auf frische Klebeschicht aufbringen

Bauphysikalischer Kennwerte

- ↗ U-Wert Außenwand: 0,21 W/m²K (160mm XPS, 3mm Bitumendickbeschichtung, 240mm Stahlbeton)

Wasserdichte Rohrdurchführung, 3D

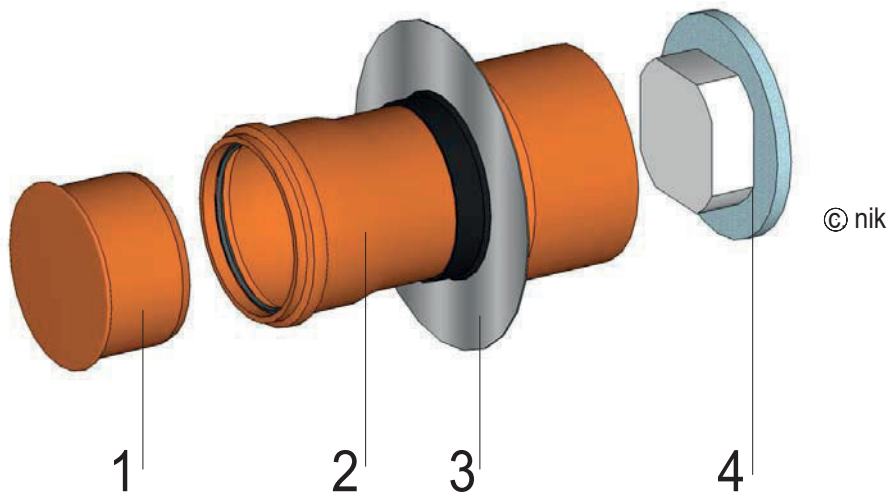

Nr. Arbeitsfolge/Schichtaufbau

- 1 Muffenstopfen zur Befestigung an der Schalfläche / Betonierschutz
- 2 KG- Rohr mit zusätzlich angeformter Schubtasche
- 3 Dichtkragen mit PENTAFLEX-Beschichtung
- 4 Styroporkranz zur Befestigung an der Schalfläche / Betonierschutz